

BISELADORA DE TUBOS

- Ergonómico
- Sin polvo y chispas
- Alta precisión de ejecución
- Montaje rápido
- Potente y duradero
- Alta productividad
- Máxima calidad

Video de aplicación



MF3-25



Peso
reducido



Las mejores
herramientas



Potente
motor



Larga
vida útil

DATOS TÉCNICOS

Biseladora de tubos. Máquina MF3-25

Area de aplicacion

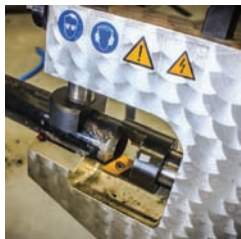

Este aparato está diseñado para la preparación de costuras para soldar, que consiste en el biselado de las puntas de tubos. A pesar de su bajo peso, ese aparato portátil es muy robusto. Puede estar utilizado por una sola persona y es un dispositivo adecuado para la aplicación tanto en los talleres como en las obras. Su diseño compacto y el fácil funcionamiento permite también el uso en espacios restringidos. Su alta velocidad de



trabajo y su fácil montaje proporcionan un muy buen funcionamiento y un coste óptimo.

Datos Técnicos / Características

Especificaciones MF3-25			Motor neumático		
Area de uso ID-ED	12,5 - 63,5 mm	0,492 - 2,5"	Potência	740 W	1,0 CV
Area de fijación ED-ED	20 - 63,5 mm	0,787 - 2,5"	Presión de trabajo	6 bar(g)	87 psi
Espesor/pared max.	15 mm	0,59"	Consumo de aire	0,96 m³/min	33,9 cfm
Avance	25 mm	0,984"	Entrada de aire	1/4"	1/4"
Peso con motor eléctrico	9,6 kg	21,2 lb	Características	Gatillo de velocidad variable	
Peso con motor neumático	8,4 kg	18,5 lb	Motor eléctrico		
Forma de costura de soldadura	Junta de preparación solo-V, U y 0°, interior avellanado		Consumo de corriente	1.500 W (110V/230V)	2,0 CV
Materiales	Acero, acero inoxidable, dúplex, acero aleado		Características	Protección contra re arranque y sobrecarga	
Herramientas	herramientas de corte, TiN insertos reversibles, herramientas de corte especiales			Gatillo de velocidad variable, Control de par	
Carcasa de la máquina	Aleación de aluminio				

Dimensiones

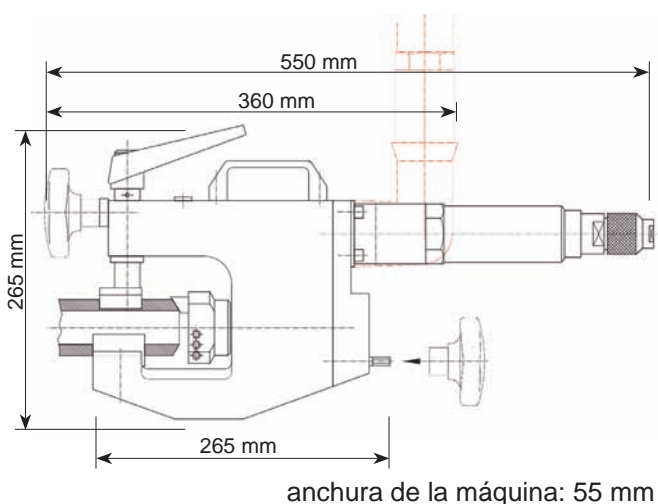

Opciones



Corona porta insertos



Motor en ángulo



Easy-to-fit solución

